



HOME Zero

Temporary Version (220042 & 220043)

- (EN) Installation Manual
- (DE) Montage Anleitung
- (ES) Manual de instalación
- (FR) Manuel de Montage

- (IT) Manuale di installazione
- (NL) Montagehandleiding
- (PL) Instrukcja montażowa
- (CS) Montážní návod

DOCO
door solutions

Index

Symbols	2
General warnings	2
Area of application	2
Fixing material building	2
Handover	2
Dimensions	10
Mounting options	11
Parts, fasteners and tools.....	12
Assembly.....	14

Symbols



Danger / attention



Look / check



Consult manual

1

Mandatory step

1

Optional step

General warnings

This manual has been prepared for use by qualified personnel and therefore not by trainees or “do it yourselfers”. In case of doubt about the assembly and/or maintenance, please contact DOCO International. To avoid severe personal injury, carefully read and observe all indications and warnings in this manual.

- This manual must be supplemented with the HOME-X or HOME-R manual.
- This manual describes the assembly of the HOME Zero products to your HOME-X or HOME-R door.
- This residential door system has been designed in accordance with the latest European standards; however you must check for yourself whether this standard corresponds with the local national standard.
- All measurements are in millimetres unless specified otherwise.
- After installation ensure that the CE marking label has been completed and attached.
- Keep this manual in a safe place, near the

residential door.

- Subject to technical changes without written notice.

Area of application

Maximum daylight width

6180 mm

Maximum daylight height

3000 mm

Maximum system width

6000 mm

Minimum headroom

0 mm

Maximum temperature range outside*

-20 °C / +50 °C

Relative humidity

20 - 90%

Suitable door systems

HOME-X, HOME-R

Performance according water, thermal and air permeability (CE label)

25.000 cycles

* Big differences in temperature between inside and outside can cause deflection in the panel leaves (bi-metal effect). In particular dark coloured panels are susceptible to this effect and should be avoided. Care should be taken during manual handling as there is a big risk of damage.

Fixing material building

⚠ The necessary fittings to fix the garage door to the building and/or ceiling, are not included! It is the responsibility of the installer to make sure that the building structure is safe/strong enough, to accept the door and its fixings. The installer is also responsible for using the correct fixing materials on the right foundation (stone, concrete, steel, wood). In the image section there will be therefore no specification included.

Handover

The following documents must be provided to the end user:

- HOME-X or HOME-R manual (assembly, maintenance and disassembly)
- This manual as user guide
- Service manual
- Declaration of Performance (DoP)
- Declaration of Conformity (DoC)
- Inform the end user how to handle in case of malfunctions

Inhaltsverzeichnis

Symbole	3
Allgemeine Warnhinweise	3
Anwendungsbereich	3
Befestigungsmaterial	3
Übergabe	3
Maße	10
Befestigungsmöglichkeiten	11
Teile, Befestigungsmittel und Werkzeuge	12
Montage	14

Symbole



Gefahr / achtung



Ansehen / kontrollieren



Anleitung beachten



Verpflichteter Schritt



Option

Allgemeine Warnhinweise

Diese Montage- und Wartungsanleitung richtet sich an qualifizierte Fachkräfte und nicht an Auszubildende oder Heimwerker. Die für die Montage, Demontage, Wartung oder Inbetriebnahme der Torsysteme verantwortliche Person muss diese Montage- und Wartungsanleitung sorgfältig durchlesen, verstehen und befolgen. Im Zweifelsfall ist immer DOCO International zu kontaktieren. Damit es nicht zu schweren Verletzungen von Personen kommt, müssen sämtliche Hinweise und Warnungen in dieser Montage- und Wartungsanleitung aufmerksam gelesen und beachtet werden.

- Dieser Montageanleitung muss mit dem HOME-X oder HOME-R Handbuch ergänzt werden
- Dieser Montageanleitung beschreibt die Installation der HOME Zero Produkte auf Ihrem HOME-X oder HOME-R System
- Das Garagentorsystem wird in Übereinstimmung mit den neuesten europäischen Normen entworfen wurde; jedoch müssen Sie selbst überprüfen, ob diese Norm mit der lokalen nationalen Norm übereinstimmt
- Längenmaße sind - wenn nicht anders vermerkt - in Millimeter angegeben.
- CE-Kennzeichnung nach der Montage ausgefüllt und anbringen.
- Bewahren Sie diese Montage- und

Wartungsanleitung an einem sicheren Ort in der Nähe des Garagentors auf.

- Technische Änderungen ohne schriftliche Ankündigung vorbehalten.

Anwendungsbereich

Max. Lichte Breite

6180 mm

Max. Lichte Höhe

3000 mm

Max. System Breite

6000 mm

Min. Sturzhöhe

0 mm

Max. Temperaturbereich außen*

-20 °C / +50 °C

Relative Luftfeuchtigkeit

20 - 90%

Geeignete Systeme

HOME-X, HOME-R

Leistung nach Wasser-, Wärme- und Luftdurchlässigkeit (CE-Zeichen)

25.000 Zyklen

* Große Temperaturunterschiede zwischen Innen- und Außenbereich können zu Verformungen der Paneele führen (Bimetall-Effekt). Dieses Problem tritt insbesondere bei Paneelen mit dunkler Farbe auf. Deshalb wird von der Verwendung derartiger Paneele abgeraten. Wegen Beschädigungsgefahr ist bei manueller Bedienung besondere Vorsicht geboten!

Befestigungsmaterial

Die zur Befestigung des Garagentors am Gebäude bzw. an der Decke erforderlichen Befestigungsmittel sind nicht im Lieferumfang enthalten. Die Montagefirma hat zu prüfen, ob das Gebäude sicher und stabil genug ist für die Montage des Garagentors mit den Befestigungsmitteln. Die Montagefirma ist außerdem dafür verantwortlich, dass für die jeweiligen Materialien (Stein, Beton, Stahl, Holz) geeignete Befestigungsmittel verwendet werden. Die Abbildungen dieser Montage- und Wartungsanleitung enthalten deshalb keine entsprechenden Beschreibungen.

Übergabe

Folgende Unterlagen sind dem Endbenutzer zu übergeben:

- Die vorliegende Montage- und Wartungsanleitung
- HOME-X oder HOME-R anleitung (Montage, Wartung und Demontage)
- Betriebsanleitung
- Wartungsbuch
- Leistungserklärung
- Konformitätserklärung

Índice

Símbolos	4
Advertencias generales	4
Campo de aplicación.....	4
Material de fijación al edificio.....	4
Entrega	4
Dimensiones	10
Opciones de montaje	11
Partes, herramientas y fijaciones	12
Instrucciones	14

Símbolos



Peligro / atención



Mira / revisa



Consulta manual

1

Paso obligatorio

1

Paso opcional

Advertencias generales

Este manual ha sido elaborado para su uso por personal cualificado y, por lo tanto, no para aprendices o aficionados al bricolaje. En caso de duda, siempre consulte a DOCO International. Para evitar lesiones graves, lea atentamente y observe todas las indicaciones de este manual.

- Este manual se debe completar con los manuales HOME-F o HOME-R
- Este manual describe como ensamblar los productos del sistema HOME Zero a su puerta HOME-X o HOME-R
- Este sistema de puerta residencial se ha diseñado de conformidad con las últimas normas europeas, sin embargo tendrá que comprobar usted mismo si esta norma se corresponde con la norma nacional local
- Tutte le misure sono espresse in mm se non diversamente specificato.
- A posa ultimata, verificare che l'etichetta di marcatura CE sia stata compilata e allegata al portone.
- Conservare il presente manuale in un luogo sicuro, possibilmente nei pressi del portone

- Soggetto a modifiche tecniche senza preavviso.

Campo de aplicación

Max. Ancho del hueco

6180 mm

Max. Altura del hueco

3000 mm

Max. Ancho del sistema

6000 mm

Min. Espacio libre

0 mm

Temperatura di applicazione*

-20 °C / +50 °C

Umidità relativa

20 - 90%

Sistemi adatti

HOME-X, HOME-R

Actuación de acuerdo con el agua y la permeabilidad térmica y del aire (Etiqueta CE)

25.000 ciclos

* Grandi differenze di temperatura tra interno ed esterno possono causare la flessione dei pannelli (effetto bimetallico). In particolare i pannelli di colore scuro sono suscettibili a questo effetto e dovrebbero essere evitati. Bisogna fare attenzione durante la movimentazione manuale in quanto vi è un forte rischio di danneggiamenti.

Material de fijación al edificio

! Gli accessori necessari per fissare la porta del garage all'edificio e / o al soffitto, non sono inclusi! È responsabilità dell'installatore assicurarsi che la struttura dell'edificio sia sufficientemente sicura / resistente, per alloggiare la porta e i relativi fissaggi. L'installatore è anche responsabile dell'utilizzo dei materiali di fissaggio corretti in base al supporto, (pietra, calcestruzzo, acciaio, legno). Non ci saranno quindi specifiche incluse.

Entrega

Los siguientes documentos deben ser proporcionados al usuario final:

- Este manual
- Manual HOME-X o HOME-R (montaje, mantenimiento y desmontaje)
- Manual del usuario
- Manual de servicio
- Declaración de rendimiento (DoP)
- Declaración de conformidad (DoC), solo en caso de una puerta eléctrica
- Informar al usuario final de que hacer en caso de un mal funcionamiento

Indice

Symboles.....	5
Mises en garde générales.....	5
Domaines d'utilisation	5
Matériel de fixation de bâtiment.....	5
Transmission de l'objet.....	5
Dimensions	10
Options de montage.....	11
Pièces, attaches et outils.....	12
Instructions d'assemblage	14

Symboles



Danger / attention



À examiner / vérifier



Consultez le manuel

1

Étape obligatoire

1

Étape facultative

Mises en garde générales

Le présent manuel a été élaboré pour une utilisation par du personnel qualifié et dès lors pas par des stagiaires ou des « bricoleurs ». La personne qui assemble, désassemble, entretient ou met en service le système de porte doit lire attentivement le présent manuel, le comprendre et le suivre. En cas de doute, contactez toujours DOCO International. Afin d'éviter des dommages corporels graves, veuillez lire attentivement et respecter l'ensemble des indications et mises en garde contenues dans le présent manuel.

- Ce manuel doit être complété par le manuel HOME-X ou HOME-R
- Ce manuel décrit l'assemblage des produits HOME Zero à votre porte HOME-X ou HOME-R
- Ce système de porte résidentielle a été conçu conformément aux dernières normes européennes; Cependant, vous devez vérifier par vous-même si cette norme correspond à la norme nationale locale.
- Toutes les mesures s'entendent en millimètres sauf indication contraire.
- Après installation, veillez à ce que l'étiquette de marquage CE ait été complétée et fixée.
- Conservez le présent manuel dans un endroit

- sécurisé, à proximité de la porte résidentielle.
- Le présent document est susceptible de subir des modifications techniques sans préavis préalable.

Domaines d'utilisation

Max. Largeur de baie libre

6180 mm

Max. Hauteur de baie libre

3000 mm

Max. Largeur du système

6000 mm

Min. Hauteur du linteau

0 mm

Ecart de température maximale à l'extérieur*

-20 °C / +50 °C

Humidité relative

20 - 90%

Systèmes appropriés

HOME-X, HOME-R

Performances, en fonction de la perméabilité à l'eau, thermique et à l'air (label CE)

25.000 cycles

* D'importantes différences de température entre l'intérieur et l'extérieur sont susceptibles de bomber des éléments au niveau du panneau (effet bimétallique). Les panneaux de couleur sombre sont en particulier sujets à ce souci et devraient être évités. Veuillez manipuler les éléments avec soin car il existe un important risque de dégâts.

Matériel de fixation de bâtiment

! Les fixations nécessaires afin d'installer le système pour porte résidentielle HOME au bâtiment et/ou au plafond ne sont pas comprises! Il relève de la responsabilité de l'entreprise assurant l'installation de veiller à ce que la structure du bâtiment soit sécurisée/suffisamment solide afin de supporter la porte et ses fixations. L'entreprise assurant l'installation est également responsable de l'utilisation des éléments de fixation appropriés selon le support (pierre, béton, acier, bois). Aucune spécification ne figurera dès lors dans la rubrique consacrée aux illustrations.

Transmission de l'objet

Remettez les documents suivants à l'utilisateur final:

- le présent manuel
- HOME-R ou HOME-R manuel (assemblage, maintenance et désassemblage)
- le mode d'emploi
- le carnet d'entretien
- la déclaration de performance (DdP)
- la déclaration de conformité (DdC)

Indice

Simboli.....	6
Avvertenze generali.....	6
Campo di applicazione.....	6
Materiale di fissaggio	6
Documentazione.....	6
Dimensioni	10
Opzioni di montaggio.....	11
Parti, utensili e elementi di fissaggio	12
Assemblaggio	14

Simboli



Pericolo / attenzione



Guardare / controllare



Consultare il manuale

1

Passaggio obbligatorio

1

Passaggio opzionale

Avvertenze generali

Questo manuale è stato preparato per l'uso da parte di personale qualificato e quindi non da adatto al "fai da te". In caso di dubbi sul montaggio e / o sulla manutenzione, contattare DOCO International. Per evitare incidenti e possibili gravi lesioni personali, leggere attentamente e osservare tutte le indicazioni e le avvertenze contenute in questo manuale.

- Il presente manuale dovrà essere integrato ai manuali HOME-X o HOME-R
- Il manuale descrive l'assemblaggio dei prodotti HOME Zero per porte HOME-X o HOME-R
- Questo sistema è stato progettato in accordo allo standard Europeo. Portete comunque verificare se questo standard corrisponde allo standard nazionale locale
- Tutte le misure sono espresse in mm se non diversamente specificato.
- A posa ultimata, verificare che l'etichetta di marcatura CE sia stata compilata e allegata al portone.
- Conservare il presente manuale in un luogo sicuro, possibilmente nei pressi del portone
- Soggetto a modifiche tecniche senza preavviso.

Campo di applicazione

Max. Luce passaggio larghezza

6180 mm

Max. Luce passaggio altezza

3000 mm

Max. Larghezza sistema

6000 mm

Min. Architrave

0 mm

Temperatura di applicazione*

-20 °C / +50 °C

Umidità relativa

20 - 90%

Sistemi adatti

HOME-X, HOME-R

Performance di permeabilità aria, acqua, vento (targhezza CE)

25.000 cicli

* Grandi differenze di temperatura tra interno ed esterno possono causare la flessione dei pannelli (effetto bimetallico). In particolare i pannelli di colore scuro sono suscettibili a questo effetto e dovrebbero essere evitati. Bisogna fare attenzione durante la movimentazione manuale in quanto vi è un forte rischio di danneggiamenti.

Materiale di fissaggio

! Gli accessori necessari per fissare la porta del garage all'edificio e / o al soffitto, non sono inclusi! È responsabilità dell'installatore assicurarsi che la struttura dell'edificio sia sufficientemente sicura / resistente, per alloggiare la porta e i relativi fissaggi. L'installatore è anche responsabile dell'utilizzo dei materiali di fissaggio corretti in base al supporto, (pietra, calcestruzzo, acciaio, legno). Non ci saranno quindi specifiche incluse.

Documentazione

I seguenti documenti devono essere consegnati all'utente finale:

- Il presente manuale
- Istruzioni HOME-X o HOME-R (assemblaggio, manutenzione e smontaggio)
- Manuale d'uso
- Manuale manutenzione
- Dichiarazione della performance (DoP)
- Dichiarazione di Conformità (DoC), solo in caso di porta motorizzata
- Informare l'utente su come comportarsi in caso di malfunzionamenti

Inhoudsopgave

Symbolen	7
Algemene waarschuwingen	7
Toepassingsgebied	7
Bevestigingsmateriaal	7
Overdracht	7
Afmetingen.....	10
Montage opties	11
Onderdelen, bevestigingsmiddelen en gereedschap	12
Montage.....	14

Symbolen



Gevaar / let op



Kijk naar / controleer



Aanvullende handleiding



Verplichte stap



Optionele stap

Algemene waarschuwingen

Deze handleiding is bedoeld voor gebruik door gekwalificeerd personeel, dus niet voor personeel in opleiding of 'doe-het-zelvers'. De persoon die het deursysteem monteert, demonteert, onderhoudt of in bedrijf stelt, moet deze handleiding zorgvuldig lezen, begrijpen en opvolgen. Bij twijfel dient u altijd contact op te nemen met DOCO International. Lees de aanwijzingen en waarschuwingen in deze handleiding zorgvuldig en volg deze op om ernstig lichamelijk letsel te voorkomen.

- Deze handleiding moet aangevuld worden met de HOME-X of HOME-R handleiding
- In deze handleiding wordt de montage van de HOME Zero producten op uw HOME-X of HOME-R systeem beschreven.
- Dit residentiële deursysteem is ontworpen in overeenstemming met de nieuwste Europese normen. U dient echter zelf te controleren of deze norm overeenkomt met de norm die voor uw land geldt.
- Alle afmetingen zijn in millimeter, tenzij anders vermeld.
- Controleer na installatie of de CE-markering is ingevuld en aangebracht.
- Bewaar deze handleiding op een veilige plaats in

de buurt van de residentiële deur.

- Wijzigingen voorbehouden, zonder schriftelijke aankondiging.

Toepassingsgebied

Max. Dagmaat breedte

6180 mm

Max. Dagmaat hoogte

3000 mm

Max. Systeembreedte

6000 mm

Min. Bovenruimte

0 mm

Maximaal temperatuurbereik buiten*

-20 °C / +50 °C

Relatieve vochtigheid

20 - 90%

Geschikte systemen

HOME-X, HOME-R

Prestaties volgens water-, warmte- en luchtdoorlatendheid (CE-label)

25.000 cycli

* Grote verschillen in temperatuur tussen binnen en buiten kunnen leiden tot doorbuigen van de panelen (bimetaaleffect). Met name donkergekleurde panelen zijn vatbaar voor dit probleem en moeten daarom worden vermeden. Bij handmatige bediening is grote voorzichtigheid geboden, aangezien er een groot risico van schade is.

Bevestigingsmateriaal

! De benodigde bevestigingsmaterialen om de garagedeur aan het gebouw en / of plafond te bevestigen, zijn niet inbegrepen! Het is de verantwoordelijkheid van de installateur om ervoor te zorgen dat de constructie van het gebouw veilig / sterk genoeg is om de deur en de bevestigingen te dragen. De installateur is ook verantwoordelijk voor het gebruik van de juiste bevestigingsmaterialen op de bestaande ondergrond (steen, beton, staal, hout). In de afbeeldingsectie zal daarom geen specificatie zijn opgenomen.

Overdracht

Overhandig de volgende documenten aan de eindgebruiker:

- Deze handleiding;
- HOME-X of HOME-R handleiding (montage, onderhoud en demontage);
- Gebruikershandleiding;
- Servicelogboek;
- Prestatieverklaring (Declaration of Performance, oftewel DoP);
- Conformiteitsverklaring, alleen in geval van een elektrisch bediende deur.

Spis treści

Symbole.....	8
Ogólne wskazówki ostrzegawcze	8
Zakres stosowania	8
Materiały do montażu w budynku.....	8
Dokumenty do przekazania	8
Wymiary.....	10
Opcje montażu.....	11
Części, elementy złączne i narzędzia	12
Montaż	14

Symbole



Niebezpieczeństwo / uwaga



Wygląd / sprawdź



Dodatkowe instrukcje

1

Obowiązkowy krok

1

Opcjonalny krok

Ogólne wskazówki ostrzegawcze

Niniejsza instrukcja przeznaczona jest dla wykwalifikowanego personelu i nie służy do wykorzystania przez praktykantów ani „majsterkowiczów”. Osoba, która montuje, demontuje, konserwuje lub oddaje do eksploatacji bramę, musi uważnie przeczytać i zrozumieć niniejszą instrukcję oraz przestrzegać jej. W razie wątpliwości należy zawsze kontaktować się z firmą DOCO International. Aby uniknąć poważnych urazów, należy dokładnie zapoznać się z wszystkimi oznaczeniami i ostrzeżeniami zawartymi w niniejszej instrukcji i przestrzegać ich.

- Niniejsza instrukcja musi być uzupełniona with the HOME-X or HOME-R manual
- Niniejsza instrukcja opisuje montaż produktów HOME zero do systemu HOME-X lub HOME-R
- System bram został skonstruowany zgodnie z najnowszymi normami europejskimi, należy jednak sprawdzić, czy dana norma odpowiada normie krajowej
- Wszystkie wymiary podane są w milimetrach, chyba że określono inaczej.
- Po dokonaniu montażu należy sprawdzić, czy przygotowano i umieszczono znak CE.
- Należy przechowywać niniejszą instrukcję w

bezpiecznym miejscu w pobliżu bramy.

- Zastrzegamy sobie prawo do zmian technicznych bez konieczności wcześniejszego pisemnego powiadomienia.

Zakres stosowania

Max. Szerokość otworu

6180 mm

Max. Wysokość otworu

3000 mm

Max. Szerokość systemu

6000 mm

Min. Nadproża

0 mm

Maks. temperatura zewnętrzna*

-20 °C / +50 °C

Wilgotność względna powietrza

20 - 90%

Odpowiednie systemy

HOME-X, HOME-R

Wydajność według wody, przepuszczalności cieplnej i powietrznej (oznakowanie CE)

25.000 cykli

* Duże różnice pomiędzy temperaturą wewnętrzną i zewnętrzną mogą prowadzić do wyginania się poszczególnych elementów panelu (efekt bimetalu). Problem ten występuje w szczególności w przypadku paneli w ciemnych kolorach. W przypadku obsługi ręcznej należy zachować ostrożność, ponieważ istnieje niebezpieczeństwo uszkodzeń

Materiały do montażu w budynku

Wymagane materiały do montażu systemu bram w budynku mieszkalnym i/lub do stropu nie stanowią części zamówienia! Firma montująca musi zagwarantować, że konstrukcja budynku jest bezpieczna i odpowiednio mocna do montażu bramy i elementów mocujących. Ponadto firma ta jest odpowiedzialna za stosowanie prawidłowych materiałów do montażu do odpowiedniego fundamentu (kamień, beton, stal, drewno). Na ilustracjach nie podano żadnych tego typu specyfikacji.

Dokumenty do przekazania

Użytkownikowi końcowemu należy przekazać następujące dokumenty:

- Niniejszą instrukcję
- Instrukcja HOME-X lub HOME-R (montażu, konserwacji i demontażu)
- Instrukcję użytkownika
- Książkę serwisową
- Deklarację właściwości użytkowych
- Deklarację zgodności, jedynie w przypadku bramy z napędem elektrycznym

Obsah

Symboly	9
Obecná varování.....	9
Oblast aplikace	9
Materiál pro upevnění k budově.....	9
Předání	9
Rozměry	10
Možnosti montáže	11
Součásti, spojovací materiál a nástroje	12
Pokyny pro montáž	14

Symboly



Nebezpečí / pozor



Pohled / kontrola



Další návody



Povinný krok



Volitelný krok

Obecná varování

Tento návod byl vypracován pro použití kvalifikovaným personálem, a tedy nikoliv učni nebo kutily. Osoby, které mají provádět montáž, demontáž, údržbu nebo uvádění systému vrat do provozu, jsou povinny si tento návod pečlivě přečíst, pochopit a dodržovat. V případě pochybností se vždy obraťte na DOCO International. Aby se zabránilo závažnému osobnímu poranění, pečlivě si přečtěte a dodržujte veškeré pokyny a výstrahy uvedené v tomto návodu.

- Tento návod musí být doplněn příručkou HOME-X nebo HOME-R
- Tento návod popisuje montáž HOME Zero produktů v použití s Vašimi vraty HOME-X nebo HOME-R
- Systém garážových vrat byl navržen v souladu s nejnovějšími evropskými normami; nicméně sami musíte zkontrolovat, zda taková norma odpovídá vašim místním národním normám
- Není-li uvedeno jinak, veškeré rozměry jsou vyjádřeny v milimetrech
- Po instalaci zajistěte, aby byl vyplněn a umístěn štítek označení CE

- Tento návod uchovávejte na bezpečném místě v blízkosti garážových vrat
- Podléhá technickým změnám bez písemného oznámení

Oblast aplikace

Max. Světlá šíře otvoru

6180 mm

Max. Světlá výška otvoru

3000 mm

Max. Šíře systému

6000 mm

Min. Nadpraží

0 mm

Maximální škála venkovních teplot*

-20 °C / +50 °C

Relativní vlhkost

20 - 90%

Vhodné systémy

HOME-X, HOME-R

Odolnost vůči vodě, tepelné a vzduchové propustnosti (CE štítek)

25.000 cyklů

* Velké teplotní rozdíly mezi vnitřkem a vnějškem mohou způsobit prohnutí křidel panelu (efekt dvou kovů). Zejména panely tmavé barvy jsou náchylné k tomuto problému a je třeba se mu vyhnout. Při manuální manipulaci je třeba dávat dobrý pozor, protože existuje velké riziko poškození

Materiál pro upevnění k budově

⚠ Nezbytný spojovací materiál pro uchycení systému garážových vrat k budově a/nebo stropu není součástí dodávky! Montážní společnost je povinna zajistit, aby byla stavební konstrukce bezpečná/dostatečně pevná pro upevnění vrat a spojovacího materiálu. Montážní společnost je povinna používat správný spojovací materiál pro příslušný základ (kámen, beton, ocel, dřevo). V části obrázku proto nebudou uváděny žádné specifikace

Předání

Koncovému uživateli je třeba předat následující dokumenty:

- tento návod
- HOME-X nebo HOME-R návod (montáže, údržby a demontáže)
- návod k použití
- servisní knížku
- prohlášení o výonu (DoP)
- prohlášení o shodě (DoC), pouze v případě elektricky ovládaných vrat

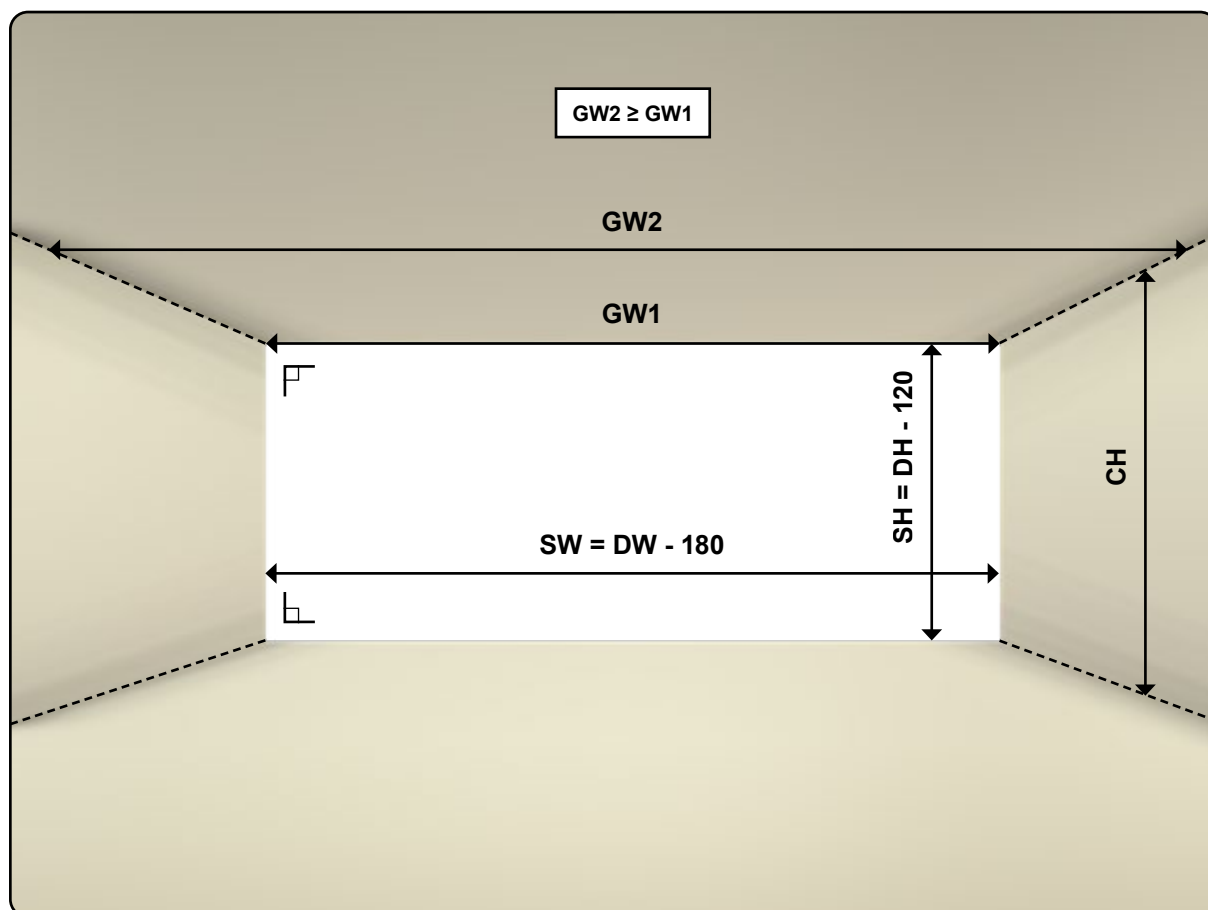

	EN	DE	ES	FR	IT	NL	PL	CS
DH	Daylight height	Lichte Höhe	Altura del hueco	Hauteur de baie libre	Luce passaggio altezza	Dagmaat hoogte	Světlá výška otvoru	Wysokość otvoru
DW	Daylight width	Lichte Breite	Ancho del hueco	Largeur de baie libre	Luce passaggio larghezza	Dagmaat breedte	Světlá šíře otvoru	Szerokość otvoru
SH	System height	Systeemhoogte	System Höhe	Altura del sistema	Altezza sistema	Hauteur du système	Wysokość systemu	Výška systému
SW	System width	Systeembreedte	System Breite	Ancho del sistema	Larghezza sistema	Largeur du système	Szerokość systemu	Šíře systému
GW	Garage width	Garagebreedte	Garageninnenmaß	Ancho del garaje	Larghezza garage	Largeur du garage	Szerokość garażu	Šíře garáže
CH	Ceiling height	Plafondhoogte	Deckenhöhe	Altura del techo	Altezza veletta	Hauteur	Wysokość sufitu	Výška stropu

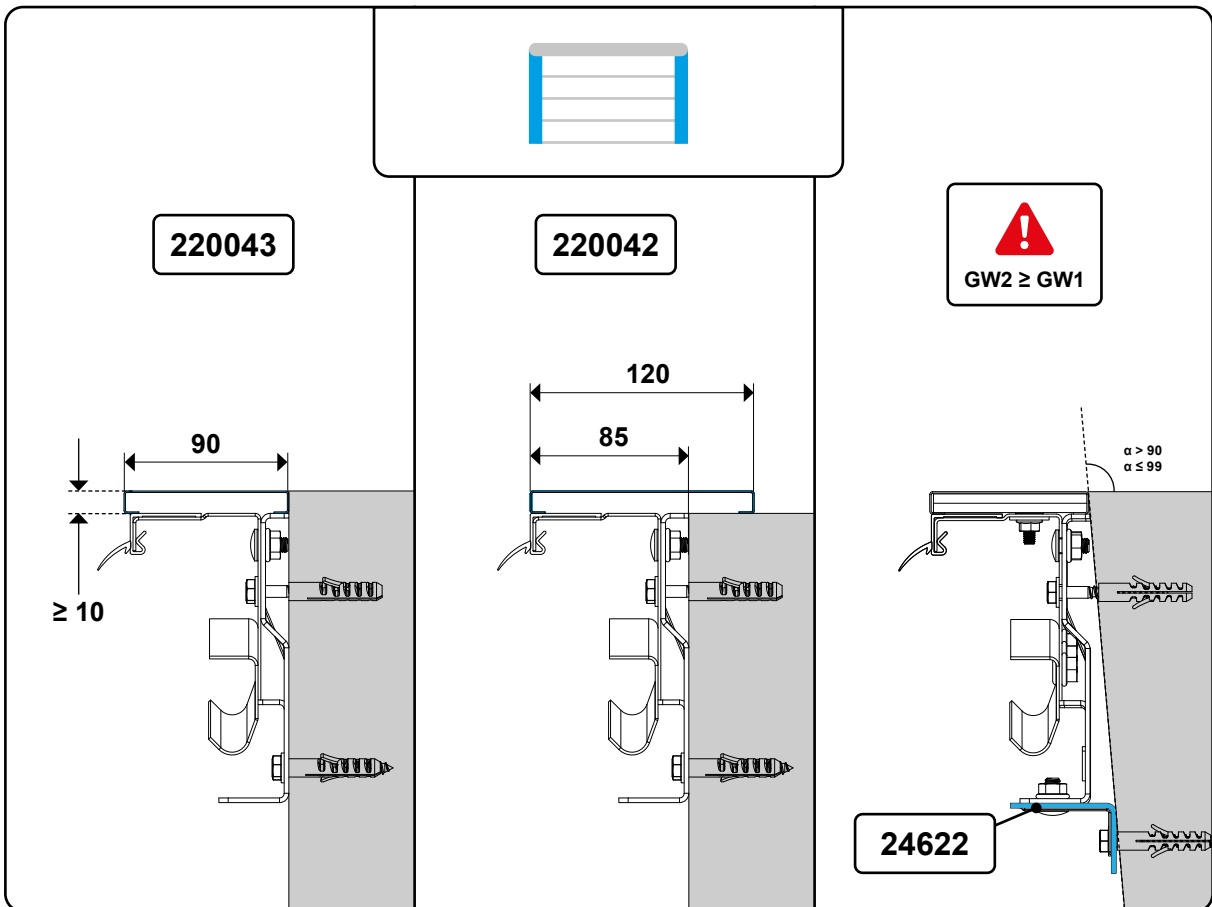
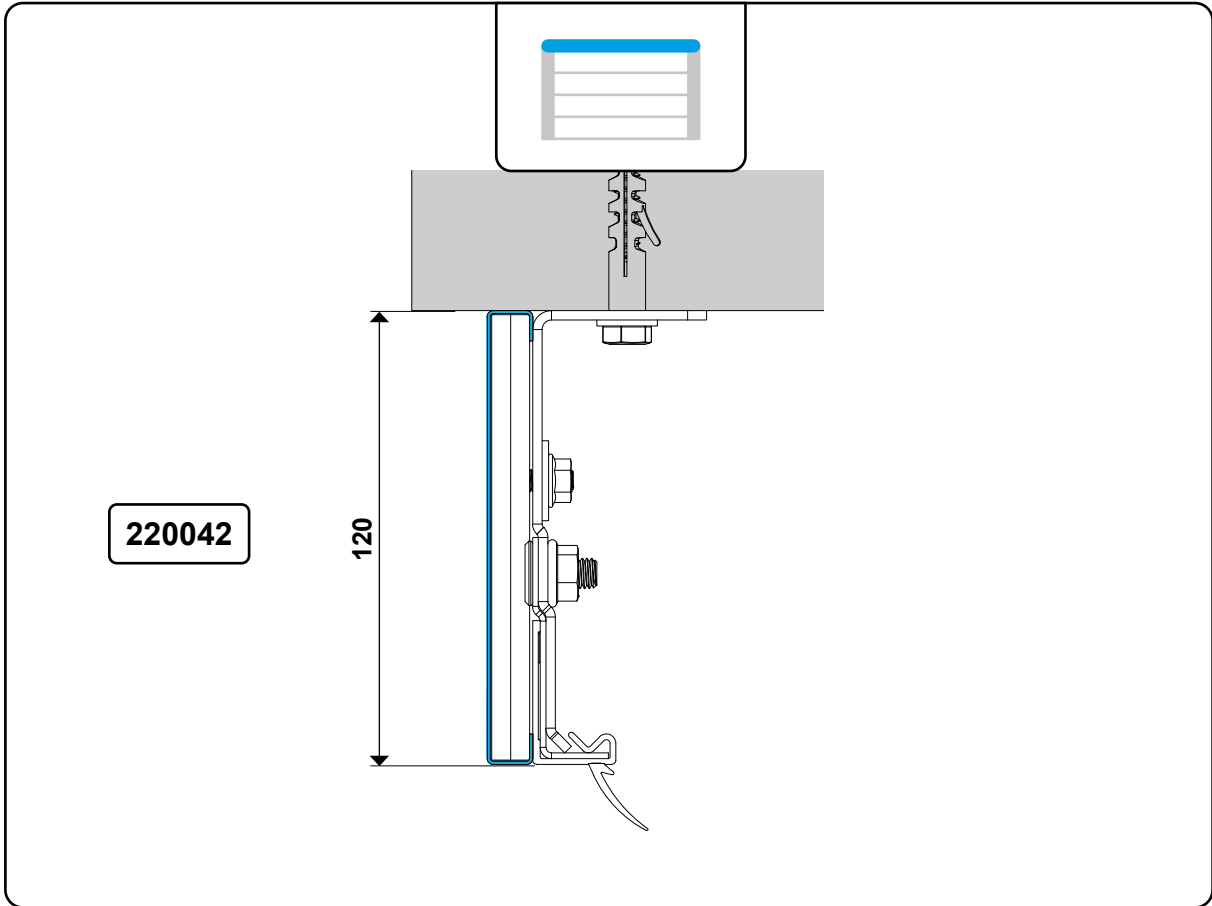

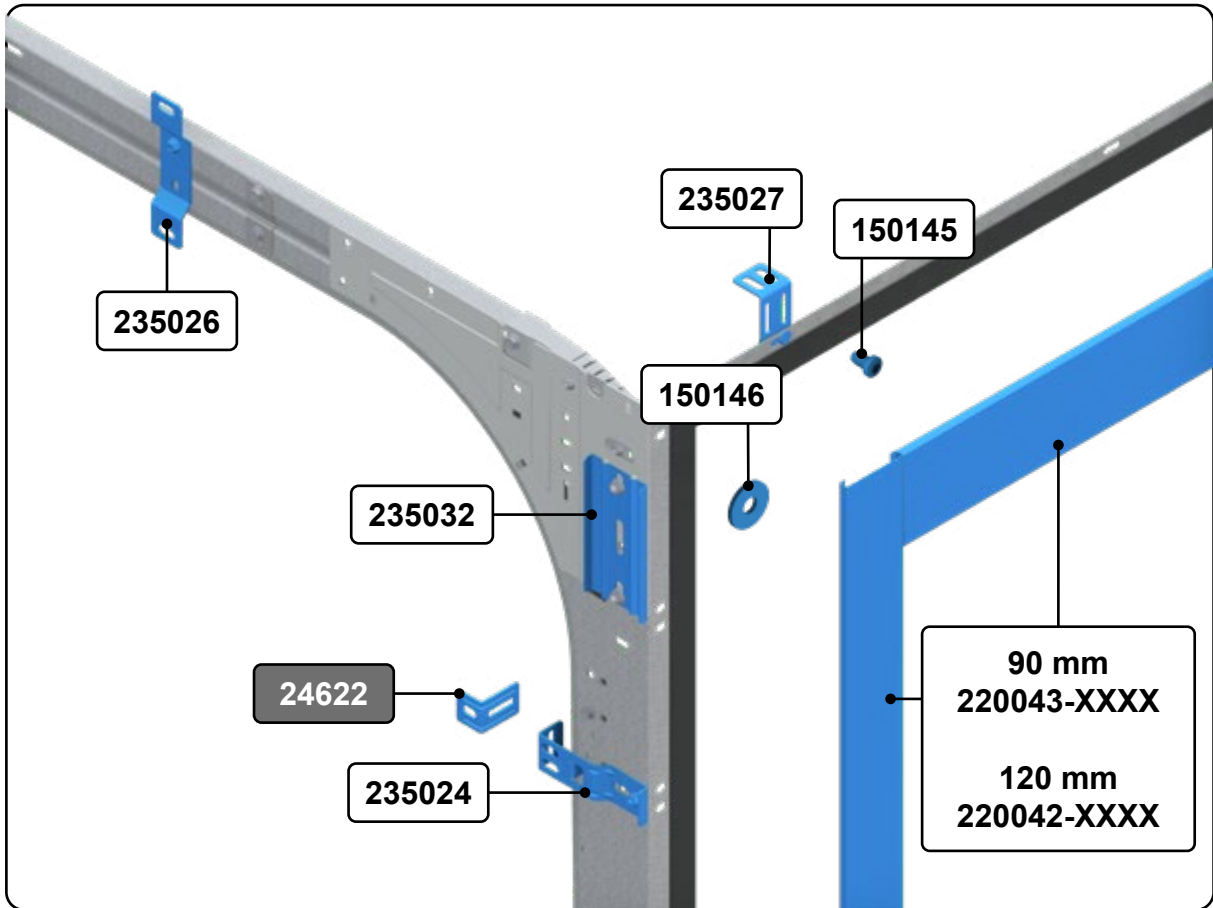

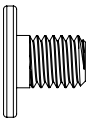
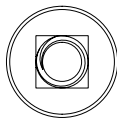
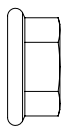
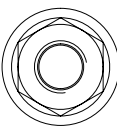
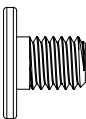
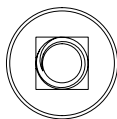
A	14024 M8 x 10,5 Ø 17 mm		
B	14022 M8	13 / 25 Nm	 
C	14023 M8 x 17 Ø 17 mm		

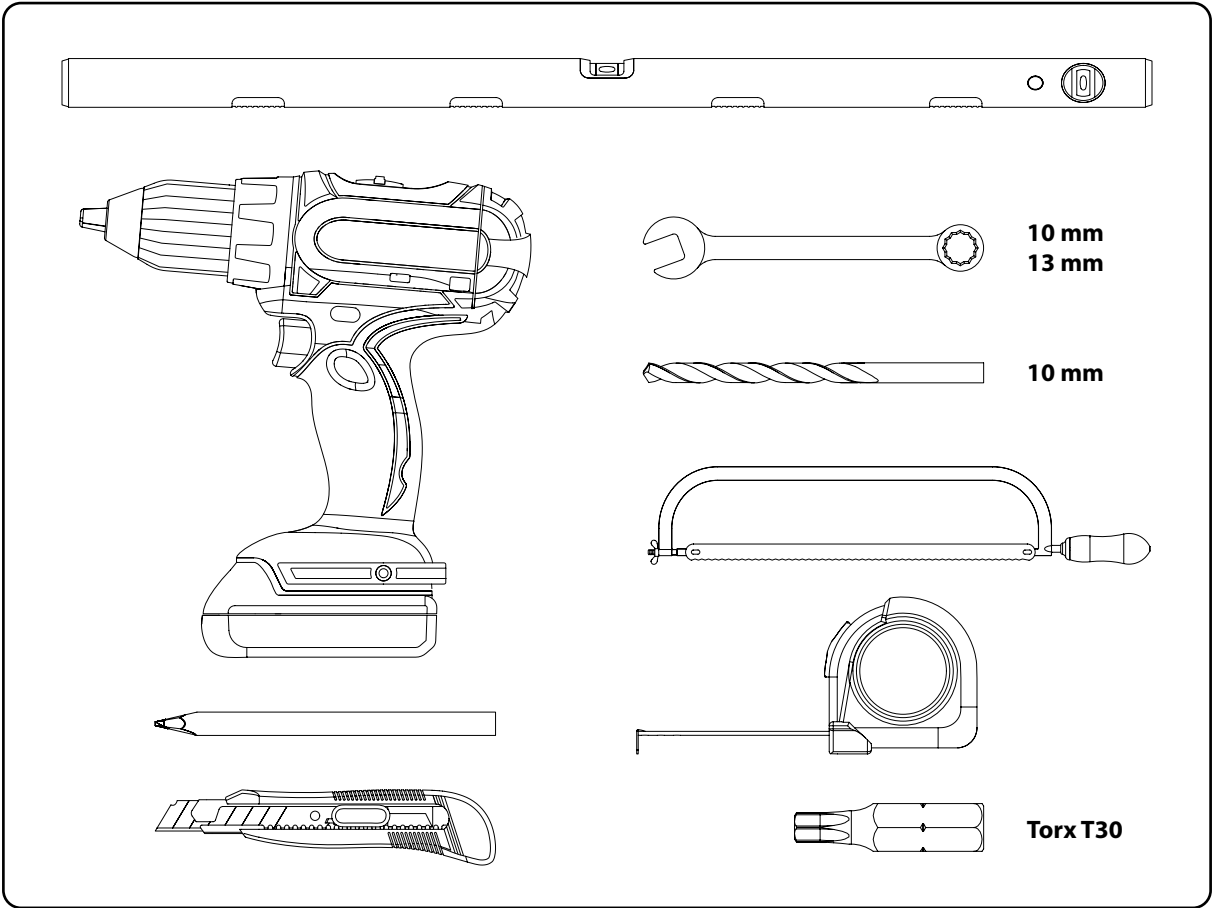

1

L + R

DH ≤ 2250	4x Y
2250 < DH ≤ 2750	5x Y
2750 < DH ≤ 3000	6x Y

235024

2

235026

≤ 90 kg	X
≤ 165 kg	X + Y
≤ 295 kg	X + Y + Z

3

$DW \leq 2000$	3x Y
$2000 < DW \leq 2500$	4x Y
$2500 < DW \leq 3000$	5x Y
$3001 < DW \leq 4000$	6x Y
$4001 < DW \leq 5000$	7x Y
$5001 < DW \leq 6000$	8x Y

4

4.1

4.2

235032

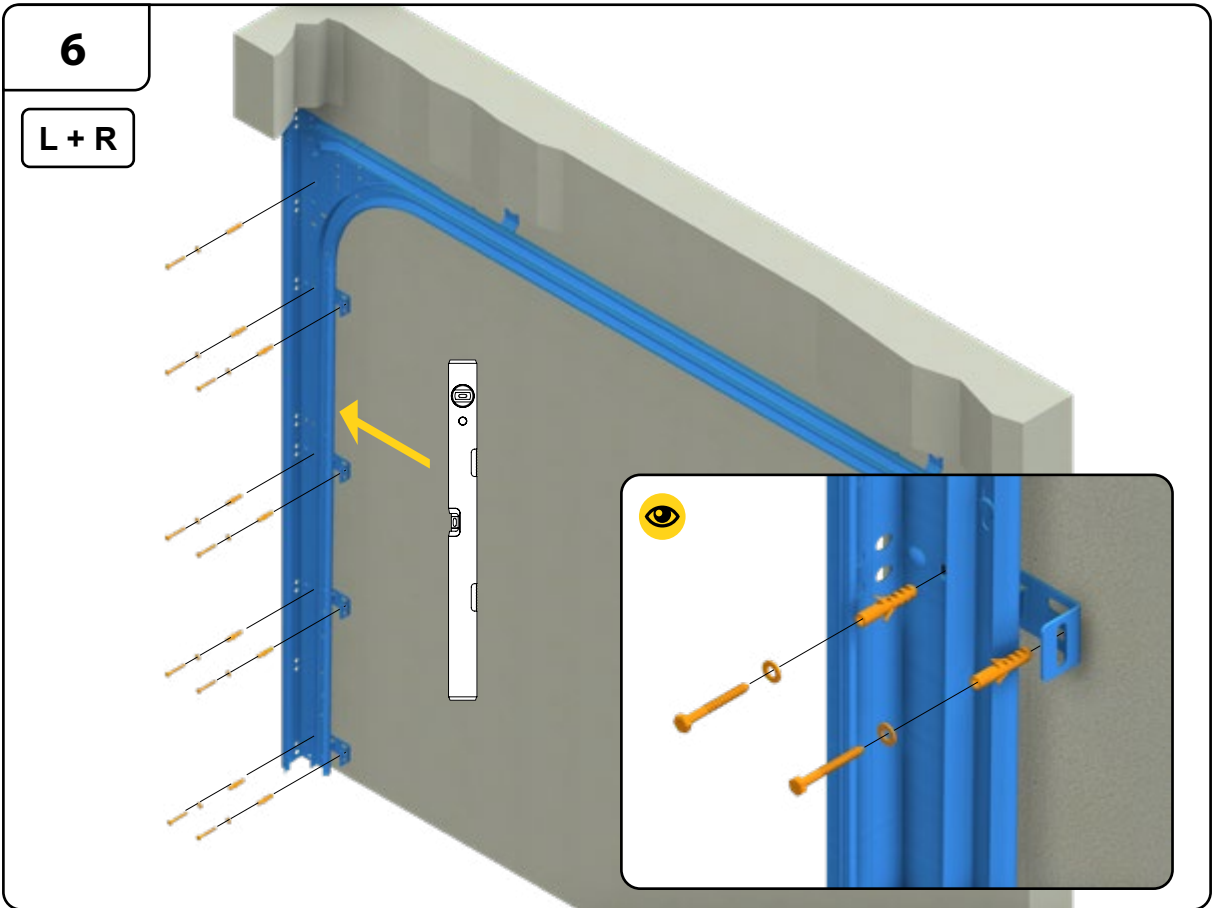
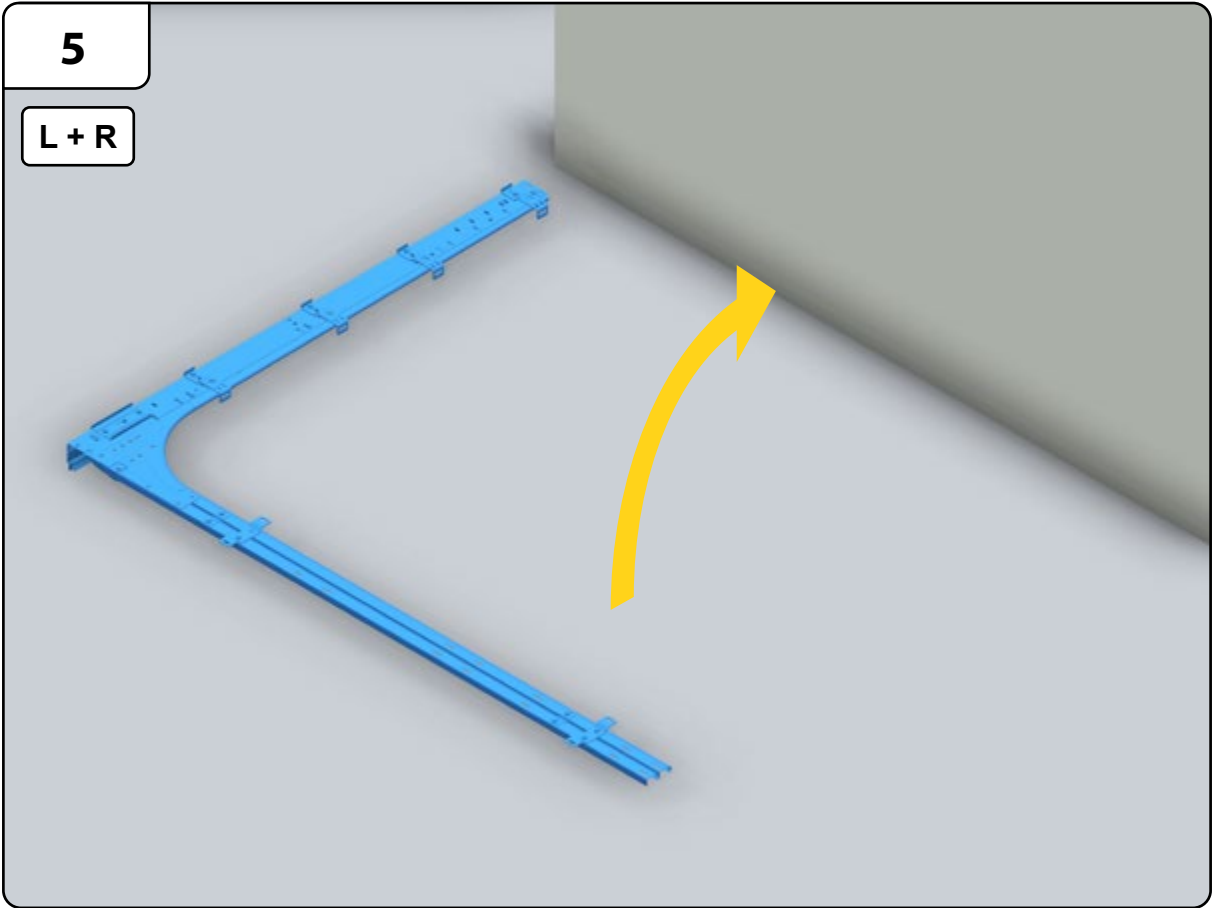

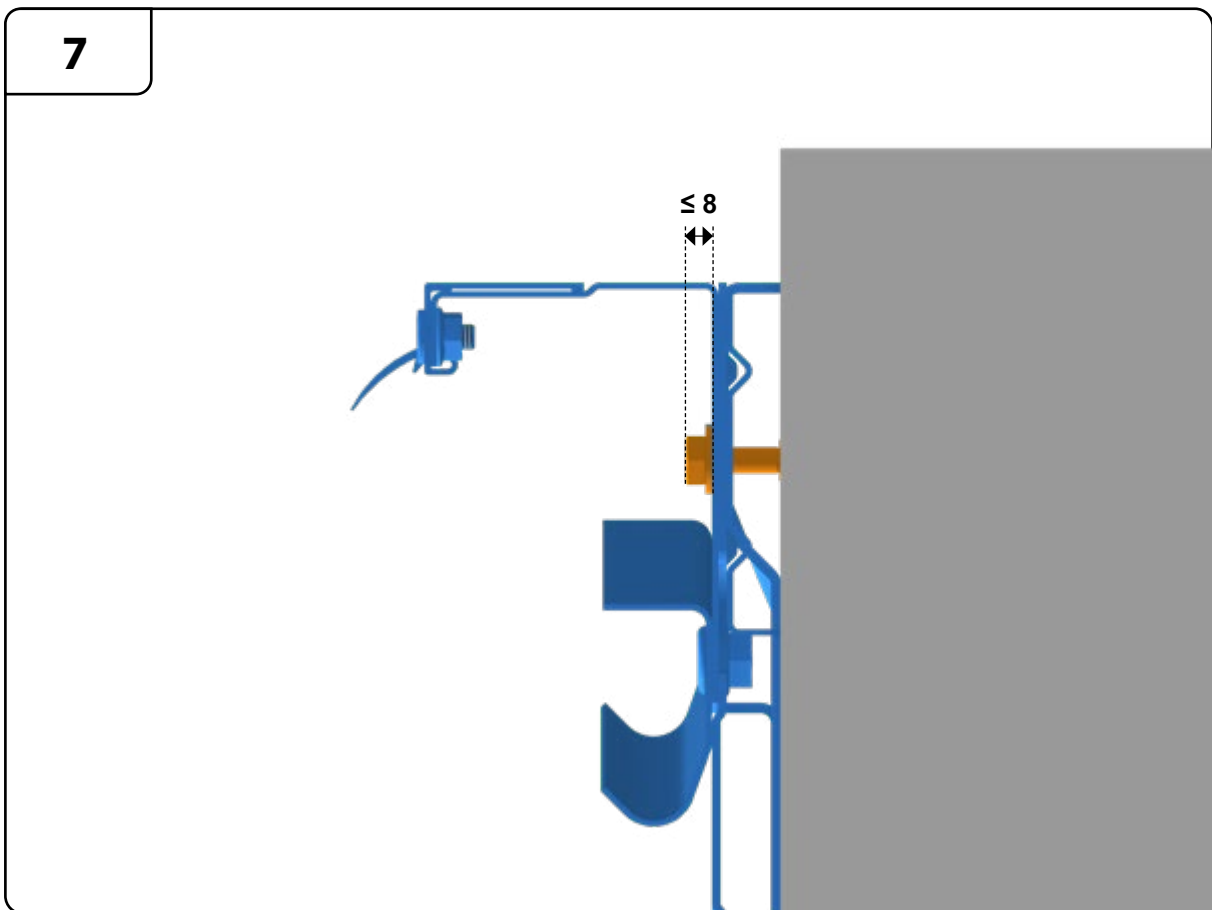
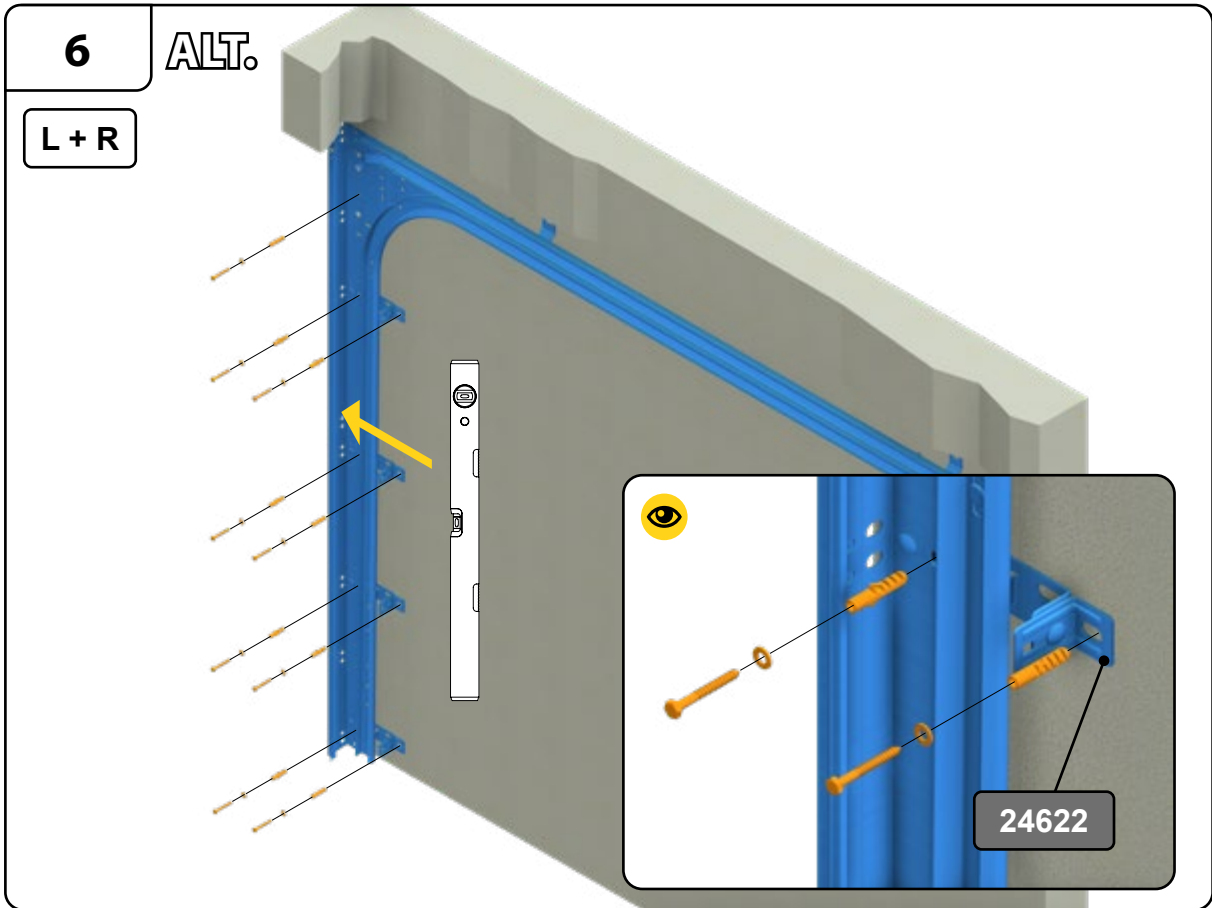

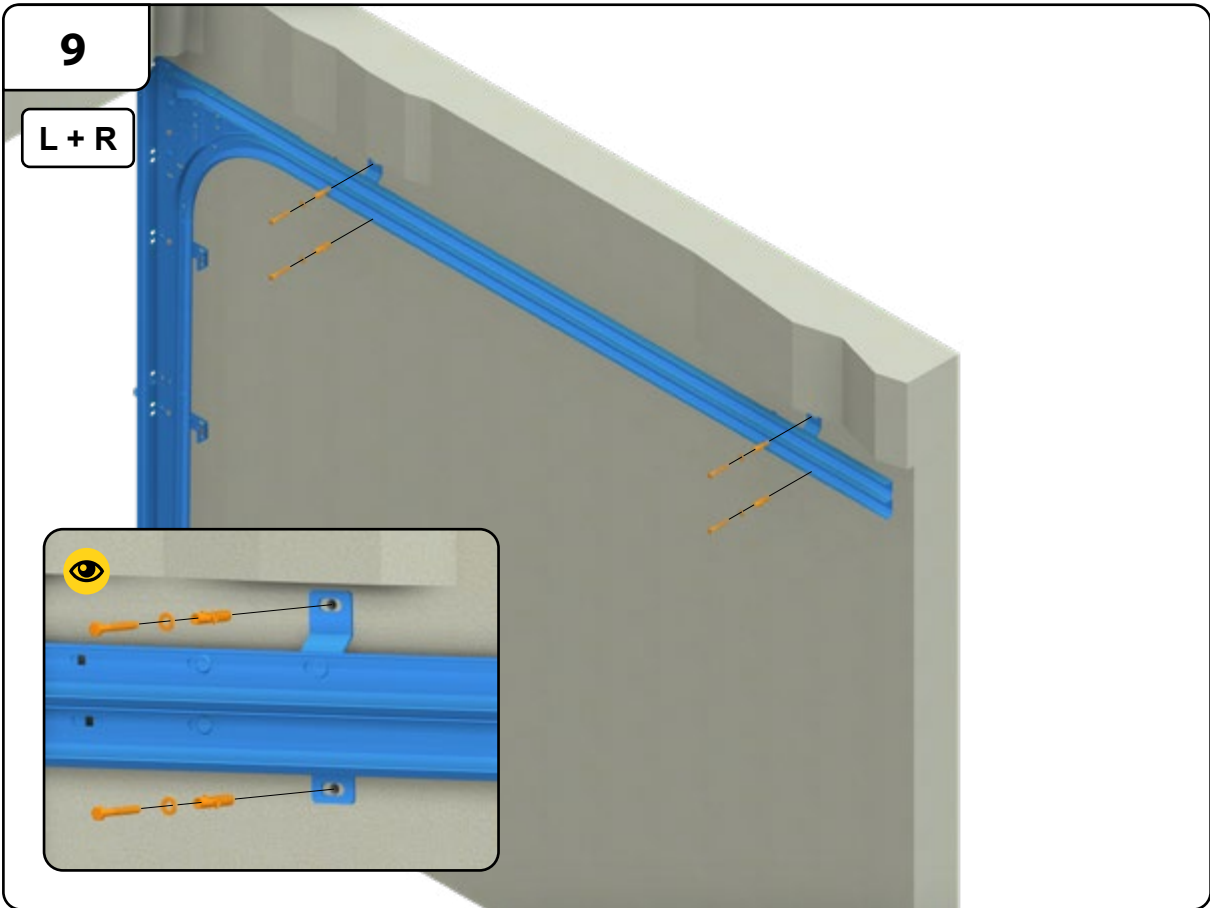
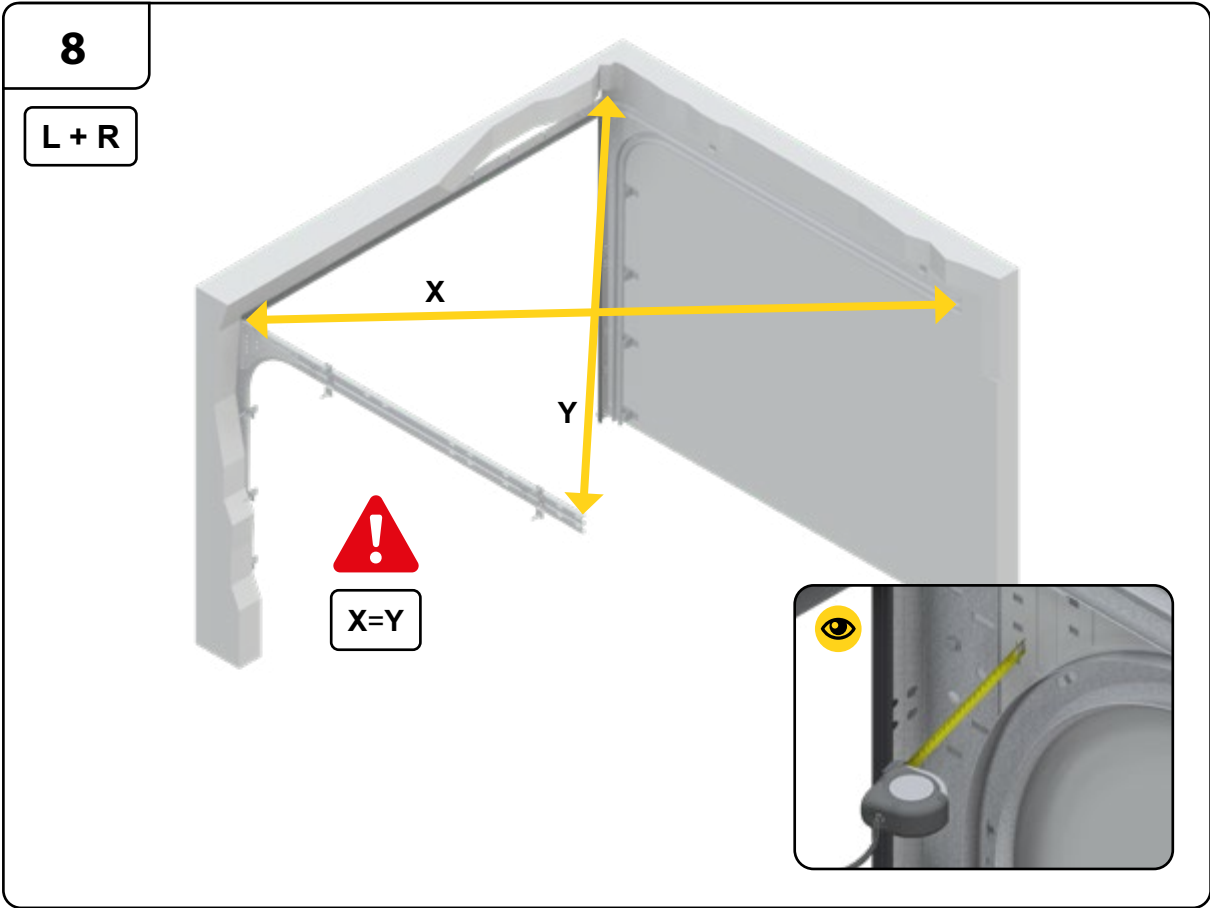

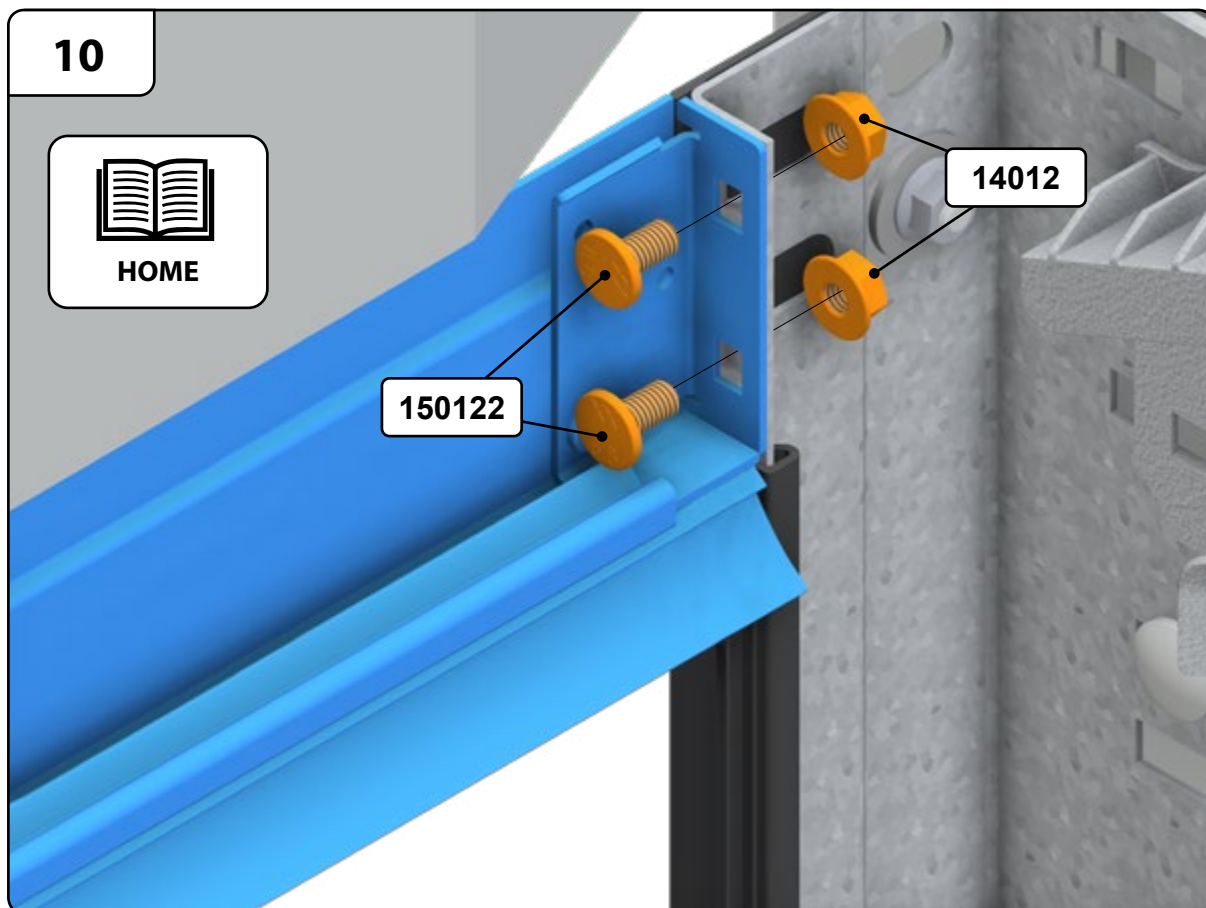

- Ⓔ^{EN} Position bracket (235027), drill an appropriate hole and, depending on the substrate, use a suitable plug and secure it with a screw.
- Ⓔ^{DE} Positionieren Sie die Halterung (235027), bohren Sie ein passendes Loch und verwenden Sie je nach Untergrund einen geeigneten Dübel, den Sie mit einer Schraube befestigen.
- Ⓔ^{FR} Positionnez le support (235027), percez un trou de taille appropriée et, en fonction du support, utilisez une cheville adaptée et fixez-la à l'aide d'une vis.
- Ⓔ^{PL} Ustaw uchwyt (235027), wywiercić odpowiedni otwór i, w zależności od podłoża, użyć odpowiedniej kołki oraz zamocować ją za pomocą śruby.



12

- Ⓔ EN Position the vertical cover profile 220043 (90 mm) and secure it using parts 150145 and 150146.
Optional: First, seal the gap between the wall and the vertical section with pre-compressed sealing tape.
- Ⓓ DE Positionieren Sie das vertikale Abdeckprofil 220043 (90 mm) und sichern Sie es mit den Teilen 150145 und 150146. *Optional: Komprimband zur Auffüllung, montieren Sie dies zuerst.*
- Ⓕ FR Positionnez le profilé de couverture vertical 220043 (90 mm) et sécurisez-le à l'aide des pièces 150145 et 150146. *Optionnel : bande comprimée pour le remplissage, installez-la d'abord.*
- Ⓟ PL Ustaw pionowy profil osłonowy 220043 (90 mm) i zabezpiecz go za pomocą elementów 150145 i 150146. *Opcjonalnie: taśma rozprężna do wypełnienia, zamontuj ją najpierw.*



13

- Ⓔ EN Mark the hole with a marker and drill a 10mm hole through the center of the seal and secure the vertical cover profile using parts 150145 and 150146.
- Ⓓ DE Markieren Sie die Bohrstelle mit einem Marker und bohren Sie ein 10-mm-Loch durch die Mitte der Dichtung und sichern Sie das vertikale Abdeckprofil mit den Teilen 150145 und 150146.
- Ⓕ FR Marquez l'emplacement à l'aide d'un marqueur, percez un trou de 10 mm au centre du joint et sécurisez le profilé de couverture vertical à l'aide des pièces 150145 et 150146.
- Ⓟ PL Zaznacz otwór markerem, wywierć otwór o średnicy 10 mm w środku uszczelki, a następnie zamocuj pionowy profil osłonowy za pomocą elementów 150145 i 150146.

14

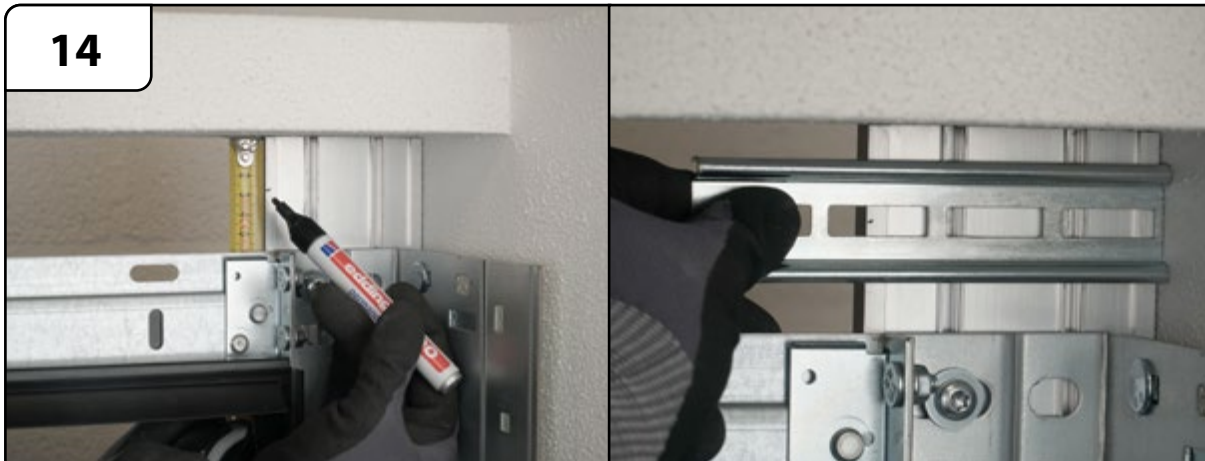

- Ⓔ EN Measure 26.5 mm from the top of the vertical profile and mark the position. Place bracket 235504 so that the mark aligns with the center of the slotted holes.
- Ⓔ DE Messen Sie 26,5 mm von der Oberseite des vertikalen Profils ab und markieren Sie die Position. Platzieren Sie die Halterung 235504 so, dass die Markierung mit der Mitte der Langlöcher ausgerichtet ist.
- Ⓔ FR Mesurez 26,5 mm depuis le haut du profilé vertical et marquez la position. Placez la patte 235504 de manière à ce que le repère soit aligné avec le centre des trous oblongs.
- Ⓔ PL Odjmiierz 26,5 mm od górnej krawędzi profilu pionowego i zaznacz to miejsce. Umieść wspornik 235504 tak, aby oznaczenie było wyrównane ze środkiem otworów podłużnych.

15



- Ⓔ EN Secure bracket 235504, then place the horizontal cover profile 220042 (120 mm) and fasten it using parts 150145 and 150146.
- Ⓔ DE Sichern Sie die Halterung 235504 und positionieren Sie anschließend das horizontale Abdeckprofil 220042 (120 mm). Befestigen Sie es mit den Teilen 150145 und 150146.
- Ⓔ FR Sécurisez la patte 235504, puis placez le profilé de couverture horizontale 220042 (120 mm) et fixez-le à l'aide des pièces 150145 et 150146.
- Ⓔ PL Zabezpiecz wspornik 235504, następnie umieść poziomy profil osłonowy 220042 (120 mm) i przymocuj go za pomocą elementów 150145 i 150146.



16

- Ⓔ EN Position the lintel bracket correctly and fasten the screws into the cover fixation. Then tighten the screws in the ceiling (see step 11).
- Ⓓ DE Positionieren Sie den Sturzwinkel korrekt und ziehen Sie die Schrauben in der Abdeckbefestigung an. Anschließend ziehen Sie die Schrauben in der Decke fest (siehe Schritt 11).
- Ⓕ FR Positionnez correctement l'équerre de linteau et serrez les vis dans la fixation du cache. Serrez ensuite les vis au plafond (voir étape 11).
- Ⓟ PL Ustaw prawidłowo wspornik nadproża i dokręć śruby w mocowaniu osłony. Następnie dokręć śruby w suficie (patrz krok 11).



17

- Ⓔ EN For the lower fixation groove of the cover, mark the hole with a marker and drill a 10mm hole through the center of the seal and secure using parts 150145 and 150146.
- Ⓓ DE Markieren Sie für die untere Befestigungsnut der Abdeckung die Bohrstelle mit einem Markierungsstift, bohren Sie ein 10-mm-Loch durch die Mitte der Dichtung und befestigen Sie diese mit den Teilen 150145 und 150146.
- Ⓕ FR Pour la rainure de fixation inférieure du couvercle, marquez l'emplacement du trou à l'aide d'un marqueur, percez un trou de 10 mm au centre du joint et fixez-le à l'aide des pièces 150145 et 150146.
- Ⓟ PL W przypadku dolnego rowka mocującego pokrywy należy zaznaczyć otwór markerem, wywiercić otwór o średnicy 10 mm w środku uszczelki i zamocować ją za pomocą elementów 150145 i 150146.

Subsidiaries

DOCO International B.V.

Nusterweg 96
6136 KV Sittard
The Netherlands

Tel. +31 464200666
info@doco-international.com

**DOCO International
Central Europe S.R.O.**

Háj 352
798 12 Kralice na Hané
Czech Republic

Tel. +420 724 210 841
info@doco-international.com

**DOCO International Ltd.
t/a SOMMER DOCO**

Logic 9, Charles Babbage Avenue
Kingsway Business Park
OL16 4NW - Rochdale
United Kingdom

Tel. +44 3003046500
sales@doco-international.com

DOCO SOMMER Ibérica S.L.U.

Avenida Generalitat 55
P.I. "Can Met Sidru"
08530 La Garriga - Barcelona
Spain

Tel. +34 938612825
pedidos@doco-international.com

Sales Offices

SOMMER Automazioni s.r.l.

Localita Le Basse 33
38123 - Trento TN
Italy

Tel. +39 0461263863
italia@sommer-group.eu

SOMMER Polska Sp.z.o.o.

Al. Jerozolimskie 439
05 - 800 Pruszków
Poland

Tel. +48 222302100
biuro@sommer-group.com

SOMMER Kft.

II. Rákóczi Ferenc út 277
1214 Budapest
Hungary

Tel. +36 12780261
info-hu@sommer-group.eu

**SOMMER Automation
& Radio Co., Ltd.**

Fengrao Road 388
201801 Shanghai, Malu County
Jiading District - Shanghai
China

Tel. +86 2169153919
sales-cn@sommer-group.com

